

Route 104 direction est

| Accès | Description | Unité d'accès | Notes | Largeur |
|-----------------------------------|----------------------------------------------------------------------------------------------------------|---------------|---------------------------------------------------|----------|
| Tronçon 1 | | | | |
| Rue Béclair / Des Légendes | | | | |
| 1 | Coin rue Béclair et Route #104 – 1 ^{ière} entrée de la station service Shell | 3 | | |
| 2 | 2 ^{ième} entrée de la station service Shell | 3 | | |
| 3 | L'entrée du centre d'achat et du Bar Laitiers du Marché | 3 | | |
| 4 | 2 ^{ième} entrée du Bar Laitiers du Marché | 3 | | |
| 5 | 1 ^{ière} entrée de la maison #420 | 1 | | |
| 6 | 2 ^{ième} entrée de la maison #420 | 1 | | |
| 7 | S.I.M. Experts-Conseils, Génie civil #408 | 3 | | |
| 8 | Maison #382 et #384 | 1 | | |
| 9 | Maison # 380 | 1 | | |
| 10 | Stationnement du Nettoyeur Daoust/Forget, Tissus Créations #378 | 3 | L'accès a ± la largeur du lot. Largeur excessive. | 26,0 m |
| 11 | Stationnement du En passant Comptoir Santé #378 | 3 | L'accès a ± la largeur du lot. Largeur excessive. | 25,0 m |
| 12 | Stationnement du Bronzage, Esthétique et Massothérapie #374 | 3 | L'accès a ± la largeur du lot. Largeur excessive. | ? (11.7) |
| Rue Clermont / Léger | | | | |
| Tronçon 2 | | | | |
| Rue Clermont / Léger | | | | |
| 13 | Entrée du Denturologiste #366 | 3 | | |
| 14 | Entrée de l'Église St-Luc | 3 | | |
| | 1 ^{ière} entrée du stationnement de l'École Providence, entrée côté est du bâtiment #350 | 3 | | |
| 15 | | 3 | | |
| 16 | 2 ^{ième} entrée du stationnement de l'École Providence | 3 | | |
| Rue Courville | | | | |
| 17 | Maison #334 | 1 | | |
| 18 | Maison #332 | 1 | | |
| 19 | Condos #330, entrée commune avec les condos #328 | 3 | | |
| 20 | Entrée commune entre les condos #324 et #328 | 3 | | |
| 21 | Entrée des condos #324 | 3 | | |
| 22 | Entrée du IGA | 6 | | |
| Rue Donais (Vers le nord) | | | | |
| | | | En face du IGA | |
| Tronçon 3 | | | | |
| Rue Donais (Vers le nord) | | | | |
| | | | En face du IGA | |
| 23 | 1 ^{ière} entrée pour la Place du Centre-Ville St-Luc (Centre d'achat) | 6 | | |
| 24 | 2 ^{ième} entrée pour la Place du Centre-Ville St-Luc (Centre d'achat) | 6 | | |
| 25 | 3 ^{ième} entrée pour la Place du Centre-Ville St-Luc (Centre d'achat) | 6 | | |
| 26 | Entrée principale du Sergaz (avec lave auto) | 6 | | |
| 27 | Entrée de la maison #280 | 1 | | |
| | Stationnement à l'ouest des magasins Inovex Sport et Salon Coiff'Azur #276 | 3 | Accès très large. | 12,0 m |
| 28 | | 3 | | |
| 29 | Stationnement en face des magasins Inovex Sport et Salon Coiff'Azur #276 | 3 | L'accès a ± la largeur du lot. Largeur excessive. | 35,5 m |
| 30 | Entrée Mini centre d'achat #274 | 3 | L'accès a ± la largeur du lot. Largeur excessive. | |
| Rue Papineau | | | | |
| 31 | Stationnement Bicyclette St-Luc | 3 | L'accès a ± la largeur du lot. Largeur excessive. | 21,8 m |
| 32 | Stationnement du salon de coiffure Nouvel Âge. | 3 | L'accès a ± la largeur du lot. Largeur excessive. | 18,5 m |
| 33 | Entrée pour les 6 logements du #266 | 3 | L'accès a ± la largeur du lot. Largeur excessive. | 21,0 m |
| | Entrée du Centre de Santé et Clinique Médicale St-Luc (Place de la Santé) #264 | 3 | | |
| 34 | | 3 | | |
| Rue Daniel / Des Lilas | | | | |
| 35 | Stationnement de la pharmacie Essaim | 3 | L'accès a ± la largeur du lot. Largeur excessive. | 24,0 m |
| | Stationnement du salon de Bronzage Esthétique Image Total #250 et Centre dentaire 349-DENT #248 | 3 | L'accès a ± la largeur du lot. Largeur excessive. | 19,0 m |
| 36 | | 3 | | |
| 37 | Maison #246 | 1 | | |
| 38 | Maison #244 | 1 | | |
| 39 | 1 ^{ière} entrée du Centre d'achat Place Perreault | 6 | | |
| | 2 ^{ième} entrée du Centre d'achat Place Perreault, entrée commune avec la station service Shell | 6 | | |
| 40 | | 6 | | |
| 41 | 2 ^{ième} entrée de la station service Shell | 3 | | |
| Rue Bernier / Des Échevins | | | | |
| Tronçon 4 | | | | |
| Rue Bernier / Des Échevins | | | | |
| 42 | Entrée du Centre d'achat à l'est de la rue Bernier | 6 | | |

Route 104 direction ouest

| Accès | Description | Unité d'accès | Notes | Largeur |
|-----------------------------------|--------------------------------------------------------------------------------------------|---------------|---------------------------------------------------|---------|
| Tronçon 1 | | | | |
| Rue Des Légendes / Bélair | | | | |
| 1 | 1 ^{ière} entrée de l'AGP #435 (Pratique de Golf) | 3 | | |
| 2 | 2 ^{ième} entrée de l'AGP #435 | 3 | | |
| 3 | Maison #427 | 1 | | |
| 4 | Maison #425 | 1 | | |
| 5 | Entrée du stationnement de l'optométriste | 3 | | |
| 6 | Maison #413 | 1 | | |
| 7 | Maison #411 | 1 | | |
| | Entrée de la Clinique du Coteau #409 commune avec la massothérapie Yvon | | | |
| 8 | Bonneville #405 | 3 | Accès très large. | |
| 9 | Entrée de la Plomberie St-Luc | 3 | Accès très large. | |
| 10 | Entrée du magasin SonXPlus / Gym | 3 | L'accès a ± la largeur du lot. Largeur excessive. | |
| 11 | Entrée des Camions Boucher | 3 | L'accès a ± la largeur du lot. Largeur excessive. | 22,7 m |
| 12 | Entrée du Bâtiment d'intérêt patrimonial #369 | 1 | | |
| 13 | Stationnement en face du restaurant Terrasse Déli Fino du Vieux St-Luc #365 | 3 | Accès très large. | 14,7 m |
| 14 | Stationnement à l'est du restaurant Terrasse Déli Fino du Vieux St-Luc #365 | 3 | | |
| Rue Léger / Clermont | | | | |
| Tronçon 2 | | | | |
| Rue Léger / Clermont | | | | |
| 15 | Ancien bureau de poste #363 | 1 | | |
| 16 | Entrée pour la bibliothèque St-Luc #347 | 3 | | |
| 17 | Maison #339 | 1 | | |
| 18 | 1 ^{ière} entrée de l'École primaire Sacré Cœur | 3 | | |
| 19 | 2 ^{ième} entrée de l'École primaire Sacré Cœur | 3 | | |
| | 1 ^{ière} entrée de l'assurance et services financiers Mailloux, Rochon ING Direct | | | |
| 20 | #331 | 3 | | |
| | 2 ^{ième} entrée de l'assurance et services financiers Mailloux, Rochon ING Direct | | | |
| 21 | #331 | 3 | | |
| 22 | Stationnement du Unipro | 3 | L'accès a ± la largeur du lot. Largeur excessive. | 34,0 m |
| | Stationnement commun entre le salon de Coiffure Passion #321A et la | | | |
| 23 | Savonnerie Naturel #321B et son entrée | 3 | L'accès a ± la largeur du lot. Largeur excessive. | 15,5 m |
| 24 | Entrée du Autopro #315 | 3 | L'accès a ± la largeur du lot. Largeur excessive. | 48,5 m |
| Rue Donais | | | | |
| Tronçon 3 | | | | |
| Rue Donais | | | | |
| | Stationnement des Soudure J.F. Dionne #313 et du mini entrepôt Immeuble | | | |
| 25 | Dionne & Fils #311 | 3 | Accès très large. | |
| 26 | Maison #309 | 1 | L'accès a ± la largeur du lot. Largeur excessive. | 17,5 m |
| 27 | Stationnement du salon de coiffure Marie Paule #307 | 3 | L'accès a ± la largeur du lot. Largeur excessive. | 18,6 m |
| 28 | Entrée du Fleuriste et Boutique cadeau #305 | 3 | L'accès a ± la largeur du lot. Largeur excessive. | 17,0 m |
| 29 | Entrée du stationnement de l'Évaluateur agréé Alain Dubé et associés #303 | 3 | Accès très large. | |
| 30 | Maison #293 Boisé de la Mairie Golf et Résidences | 1 | | |
| Boulevard de la Mairie | | | | |
| 31 | Stationnement des Constructions Beaudin Courville #285 | 3 | Accès très large. | |
| 32 | Stationnement du Bar Laitier La Banquise | 3 | L'accès a ± la largeur du lot. Largeur excessive. | 53,5 m |
| Rue Modela (Parc Monarch) | | | | |
| 33 | Maison #269 | 1 | | |
| Rue des Quatre-saisons | | | | |
| 34 | Stationnement du restaurant Chez Dan #263 | 3 | L'accès a ± la largeur du lot. Largeur excessive. | 27,7 m |
| 35 | Maison #259 | 1 | | |
| Rue des Lilas / Daniel | | | | |
| 36 | Entrée du magasin Jusikana Informatique #251 | 3 | Accès très large. | |
| 37 | Maison #249 (à droite du commerce Jusikana Informatique) | 1 | | |
| 38 | Maison #247 | 1 | | |
| 39 | Entrée du restaurant Pizzaland | 6 | | |
| 40 | Entrée du restaurant MacDonald | 6 | | |
| 41 | Entrée de la station service Petro-Canada | 6 | | |
| Rue des Échevins / Bernier | | | | |
| Tronçon 4 | | | | |
| Rue des Échevins / Bernier | | | | |
| 42 | Entrée de la station service Pétrole Maurice (avec lave auto) | 6 | L'accès a ± la largeur du lot. Largeur excessive. | 49,0 m |
| 43 | Maison à l'est du lave-auto Pétrole Maurice (aucune adresse) | 1 | | |
| 44 | Stationnement en face de la maison #209 | 1 | Accès très large. | |
| 45 | Entrée secondaire de la maison #209 | 1 | | |
| 46 | Maison #205 commerce de Reliure | 3 | | |
| 47 | Maison #197 | 1 | | |
| 48 | 1 ^{ière} entrée de la maison #195-3/195 | 1 | | |
| 49 | 2 ^{ième} entrée de la maison #195-3/195 | 1 | | |

Caractéristiques des accès de la route 104



Direction est

| Description | | Densité d'accès | | | Largeur des accès | |
|-----------------------------------------------|-------------------------|-----------------|------------------|----------------------|-----------------------------------|----------------------|
| Tronçon | Longueur du tronçon (m) | Nombre d'accès* | Unités d'accès** | Unité d'accès par km | Nombre d'accès problématiques**** | Pourcentage du total |
| 1 - Béclair / Des légendes @ Clermont / Léger | 515 | 12 | 28 | 54 | 3 | 25% |
| 2 - Clermont / Léger @ Donais | 405 | 10 | 29 | 72 | 0 | 0% |
| 3 - Donais @ Bernier / Des Échevins | 745 | 19 | 69 | 93 | 8 | 42% |
| 4- Bernier / Des Échevins @ Albert | 260 | 1 | 6 | 23 | 0 | 0% |
| Total | 1925 | 42 | 132 | 69 | 11 | 26% |

Direction ouest

| Description | | Densité d'accès | | | Largeur des accès | |
|-----------------------------------------------|-------------------------|-----------------|------------------|----------------------|-----------------------------------|----------------------|
| Tronçon | Longueur du tronçon (m) | Nombre d'accès* | Unités d'accès** | Unité d'accès par km | Nombre d'accès problématiques**** | Pourcentage du total |
| 1 - Des légendes / Béclair @ Léger / Clermont | 515 | 14 | 32 | 62 | 5 | 36% |
| 2 - Léger / Clermont @ Donais | 405 | 10 | 26 | 64 | 3 | 30% |
| 3 - Donais @ Des Échevins / Bernier | 745 | 17 | 48 | 64 | 9 | 53% |
| 4- Des Échevins / Bernier @ Albert | 260 | 8 | 15 | 58 | 2 | 25% |
| Total | 1925 | 49 | 121 | 63 | 19 | 39% |

Source : La gestion des corridors routiers et la planification des accès, Yvan Rompré, MTQ 1997

MTQ, Conception routière, Tome I, chap. 10 & 11

Relevés: Genivar (2005)

* Seulement les accès privés sont considérés. Les rues de la ville ne sont pas calculées.

**** Accès de largeur excessive. La largeur maximale d'une entrée commerciale d'après les normes du MTQ est de 11 mètres.

- MTQ, Conception routière, Tome I, chap. 10

Note 1 - La distance de visibilité des accès de tous les tronçons devrait être supérieure au minimum de 175m inscrit dans les norm

Note 2 - Les rayons des emprises d'entrées devraient être comme suit : Résidentiel 6m, Commercial 10m et Commercial offrant un service à

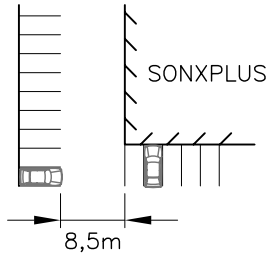

ROUTE 104

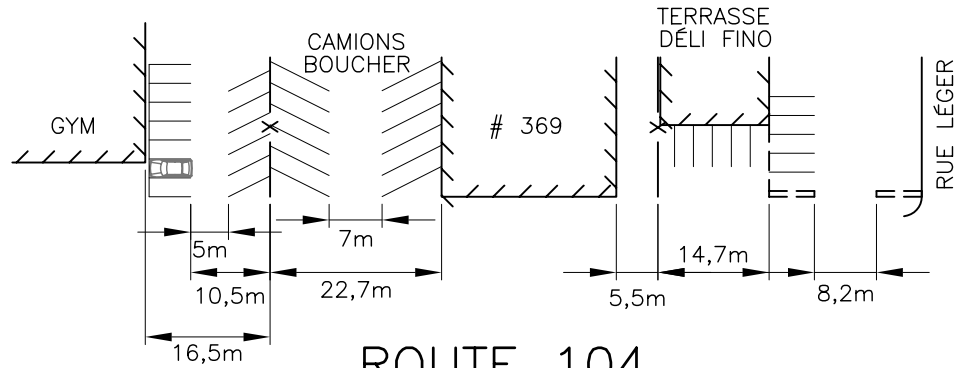

ROUTE 104

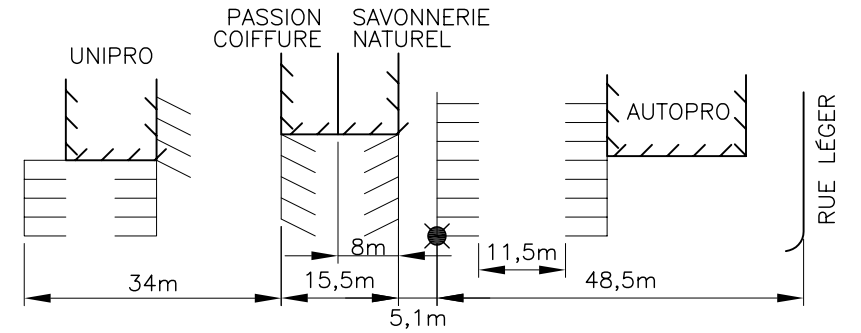

ROUTE 104

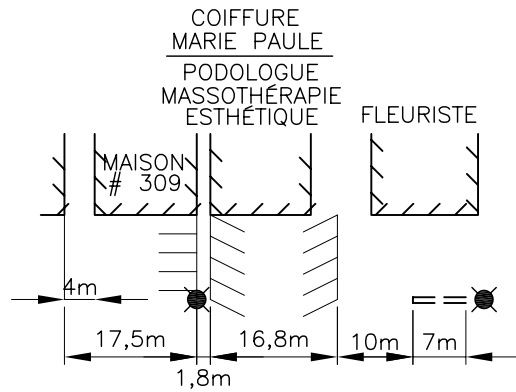

ROUTE 104

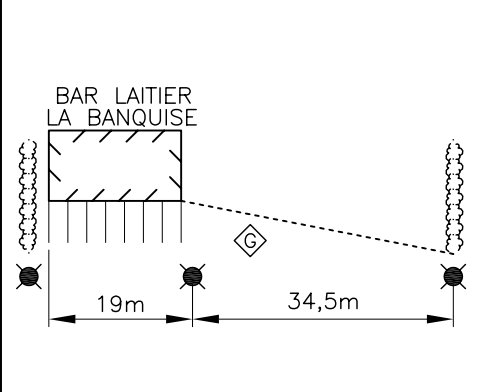

ROUTE 104

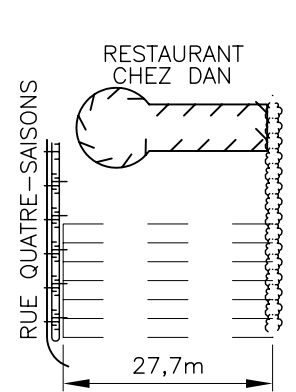

ROUTE 104

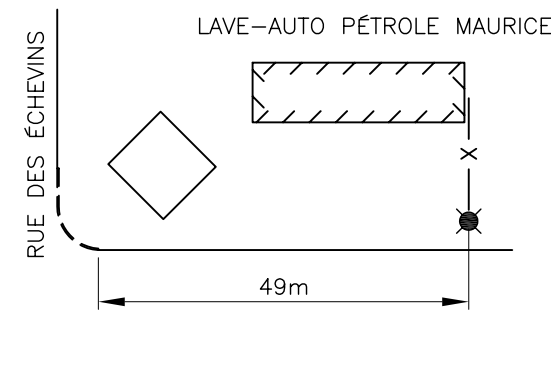

ROUTE 104

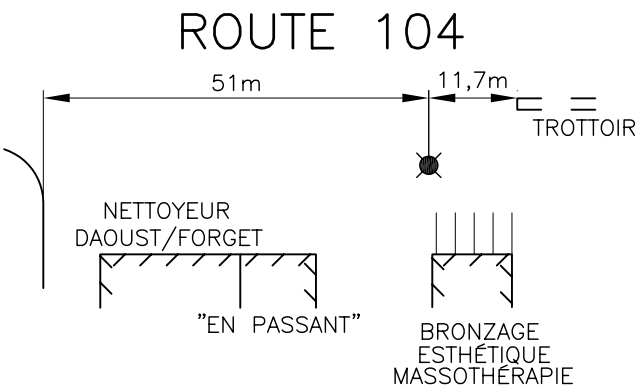

ROUTE 104

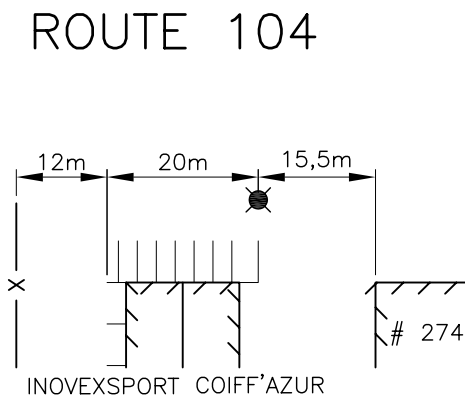

ROUTE 104

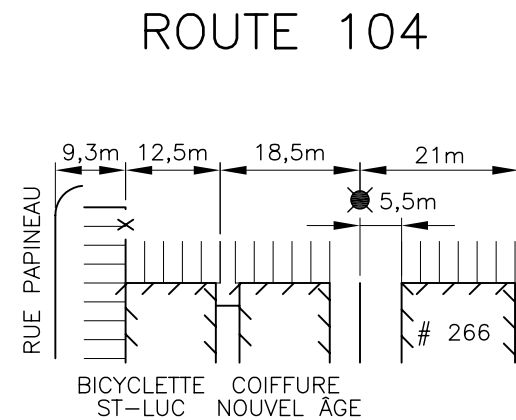

ROUTE 104

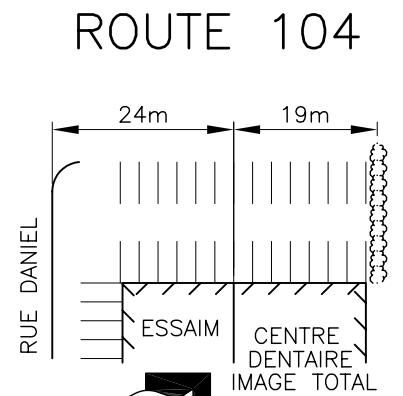

ROUTE 104



GENIVAR

Tableau III- Unités d'accès

| UNITÉS D'ACCÈS | | | | |
|----------------|----------------|-------------------------------------------------------------------------------------------------------------------------------------------------------------------------------------------------------------------------------------------------------------------------------------------------------------------------------------------------------------------------------------------------------------------------------------|-----------------------------------------------------------------------------------------------------------------------------------------|-------------------------|
| Classe | DJMA (V.J.) | Description ⁴ | Analyse à effectuer | Nombre d'unités d'accès |
| 1 | X < 25 | <ul style="list-style-type: none"> • Entrée résidentielle (max. 5 logements) • Entrée d'une entreprise agricole, forestière et d'élevage (les entrées auxiliaires ne sont pas considérées) | <ul style="list-style-type: none"> • Compléter et vérifier les éléments inscrits au formulaire de permis d'accès | 1 |
| 2 | ≥ 25 X ≤ 500 | <ul style="list-style-type: none"> • Entrée résidentielle (6 logements et plus) • Entrée commerciale petite surface <ul style="list-style-type: none"> • dépanneur • restaurant • bureaux < 50000 pi² • poste à essence (sans lave auto) • École primaire et secondaire • Carrefours (DJMA < 500) | <ul style="list-style-type: none"> • Effectuer une étude de site (accès) préalablement à la délivrance de l'autorisation | 3 |
| 3 | ≥ 500 X ≤ 2000 | <ul style="list-style-type: none"> • Chaîne de restauration rapide • Entrée commerciale de grande surface • Bureau > 50000 pi² • Carrefours (DJMA > 500) | <ul style="list-style-type: none"> • Demander une étude de circulation pour les routes adjacentes au site | 6 |
| 4 | ≥ 2000 | <ul style="list-style-type: none"> • Centre commercial • Grande chaîne de magasins • Magasin entrepôt • Hôpitaux • Carrefours (DJMA > 2000) | <ul style="list-style-type: none"> • Demander une étude de circulation de type régional (aire d'influence) | 9 |

Note : Dans le cas des entrées mitoyennes, la classe de l'entrée utilisée est celle du plus contraignant des utilisateurs

Source : MTQ(1997)

06-05-11

⁴ Voir la définition des usages au chapitre 10, section accès, du cahier des normes.